

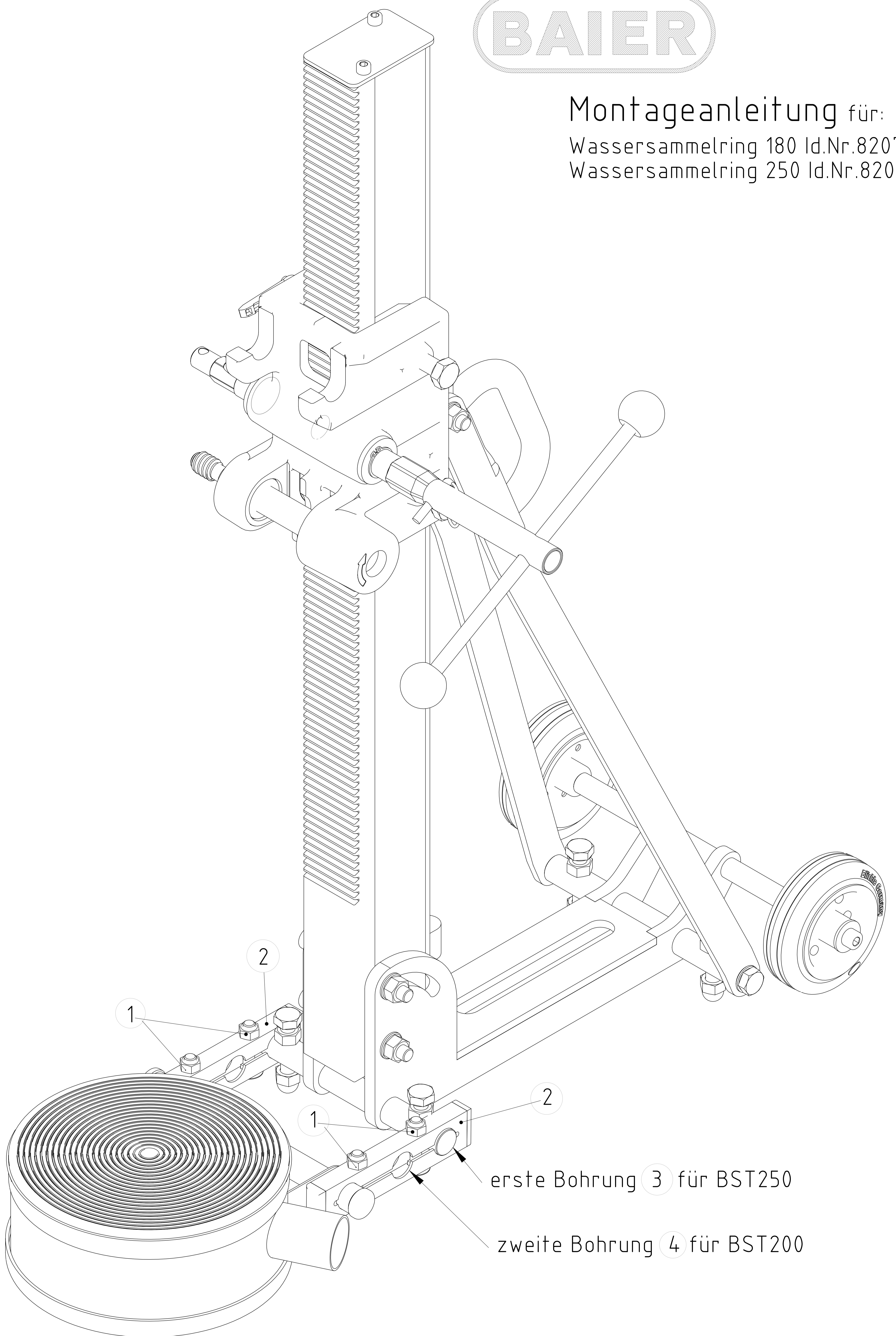

Montageanleitung für:
Wassersammelring 180 Id.Nr.8207
Wassersammelring 250 Id.Nr.8208



Montage des Wassersammelringes am Bohrstander:

- 1) Die vier Muttern M8 lösen.
- 2) Die beiden Halter an den Bohrstander montieren. Dabei auf die Bohrständerausführung achten. Für BST 200 die erste Bohrung und für BST250 die zweite Bohrung verwenden.
- 3) Wassersammelring ausrichten und die vier Muttern M8 leicht anziehen.